

**PROJECTEUR DE RECHERCHE LASER II MAGNETIQUE/ MAGNETIC LASER II SEARCH-LIGHT 34507**

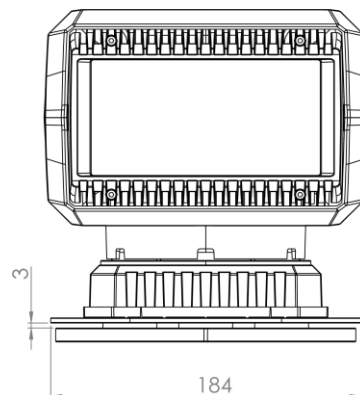

<ul style="list-style-type: none"> <li>Projecteur de recherche puissant pour montage temporaire.</li> <li>Livré avec une télécommande, design et facile d'utilisation, filaire ou sans fil.</li> <li>Ajustement rapide de la vitesse et de la rotation du projecteur.</li> <li>Interrupteur de réinitialisation automatique.</li> <li>Il doit être retiré en fin d'utilisation</li> </ul>	<ul style="list-style-type: none"> <li>Powerful searchlight for temporary mounting.</li> <li>Delivered with a remote control, design and easy to use, wired or wireless.</li> <li>Quick adjustment of projector speed and rotation.</li> <li>Automatic reset switch.</li> <li>It must be removed from the roof after using.</li> </ul>
<ul style="list-style-type: none"> <li>Poids : 3.2 kg</li> <li>Alimentation : 12/24V</li> <li>Angle de rotation : verticale -60° / horizontale -360°</li> <li>Dimensions (L x l x h) : 191.9 x 173.4 x 183.3 mm</li> <li>Puissance maximale : 60W (6 x LED CREE 10W)</li> <li>Couleur du faisceau : 6984 K</li> <li>4800 Lm</li> <li>Lentille et boîtier en polycarbonate</li> <li>Projecteur en alliage polycarbonate et aluminium</li> <li>Température de fonctionnement : -30°C à +80°C</li> <li>Garantie 2 ans</li> <li>Indice de protection : IP65</li> <li>homologations : ECE R10, CISPR25 Classe 2</li> </ul>	<ul style="list-style-type: none"> <li>Weight : 3.2 kg</li> <li>Power supply: 12 / 24V</li> <li>Angle of rotation: vertical -60° / horizontal -360°</li> <li>Dimensions (L x W x H): 191.9 x 173.4 x 183.3 mm</li> <li>Maximum power: 60W (6 x CREE LED 10W)</li> <li>Beam color: 6984 K</li> <li>4800 Lm</li> <li>Polycarbonate lens and casing</li> <li>Searchlight in polycarbonate and aluminum alloy</li> <li>Operating temperature: -30 ° C to + 80 ° C</li> <li>2 years warranty</li> <li>Protection index: IP65A</li> <li>Approvals: ECE R10, CISPR25 Class 2</li> </ul>

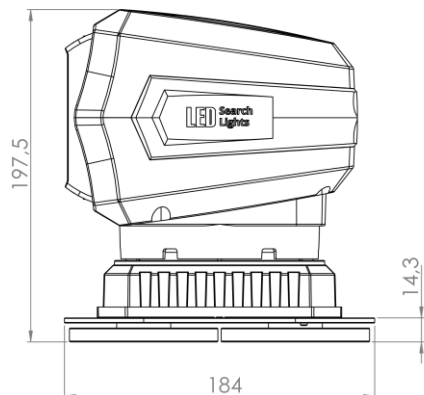
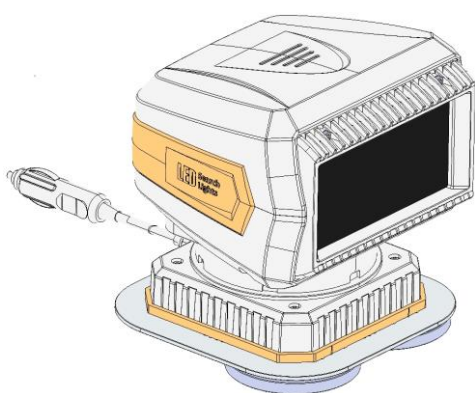
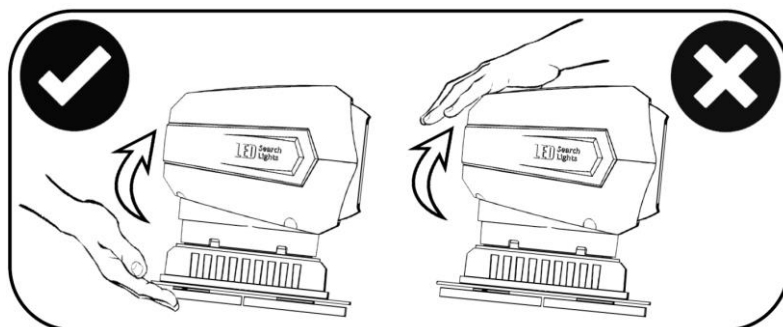

**NE JAMAIS DEPASSER 110 KM/H AVEC LE PROJECTEUR SUR LE PAVILLON**  
**NEVER EXCEED 110 KM/H WITH THE SEARCH-LIGHT ON THE ROOF**

- |  |  |
|--|--|
| <ul style="list-style-type: none"> <li>▪ L'installation de ce produit doit être l'objet d'une attention particulière concernant la surface sur laquelle celui-ci est posée. La surface doit être plane et métallique afin d'assurer une stabilité optimum de l'installation.</li> <li>▪ La non-utilisation de pièces ou de matériel spécifiés lors de l'installation annulera la garantie du produit.</li> <li>▪ Pour que ce produit fonctionne de manière optimale, une bonne connexion à la masse châssis doit être assurée.</li> <li>▪ Il est recommandé de conserver ces instructions dans un endroit sûr et s'y reporter lors de l'entretien ou de la réinstallation de ce produits.</li> <li>▪ N'installez et/ou n'utilisez pas ce produit avant d'avoir lu et compris les informations de sécurité contenues dans ce manuel.</li> </ul> | <ul style="list-style-type: none"> <li>▪ Particular attention must be paid to the surface on which this product is installed. The surface must be flat and metallic to ensure optimum stability of the installation.</li> <li>▪ Failure to use specified installation parts or hardware will void the product warranty.</li> <li>▪ For this product to operate at optimum efficiency, a good electrical connection to chassis ground must be made.</li> <li>▪ It is recommend that these instructions be stored in a safe place and referred to when performing maintenance or reinstallation of this products.</li> <li>▪ Do not install and/or operate this safety product unless you have read and understand the safety information contained in this manual.</li> </ul> |
|--|--|

### Télécommande sans fil / Wireless remote control

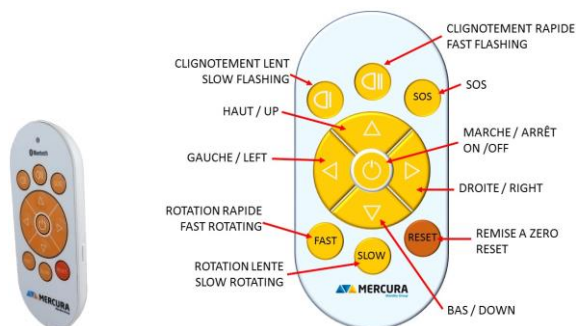

- |  |  |
|--|--|
| <ul style="list-style-type: none"> <li>▪ LE COUPLAGE DES COMMANDES SANS FIL</li> <li>▪ 1. Allumer la lumière</li> <li>▪ 2. Allumer la télécommande</li> <li>▪ 3. Appuyez simultanément sur les boutons de réinitialisation/rapide pendant 3 à 5s</li> <li>▪ 4. La lumière doit clignoter lors de la connexion</li> </ul> | <ul style="list-style-type: none"> <li>▪ WIRELESS CONTROL PAIRING</li> <li>▪ 1. Switch on the light</li> <li>▪ 2. Switch on the remote control</li> <li>▪ 3. Press the fast/reset buttons simultaneously for 3 to 5s</li> <li>▪ 4. The light must flash when connecting</li> </ul> |
|--|--|

- |   |  |
|---|--|
| <ul style="list-style-type: none"> <li>▪ Ce n'est qu'à la condition que la lumière soit connectée à une commande filaire qu'elle peut être commandée par celle-ci.</li> <li>▪ Allumé : Allumer la lumière ;</li> <li>▪ Éteint : Éteindre la lumière ;</li> <li>▪ En haut : Faisceau lumineux vers le haut ;</li> <li>▪ Baisse : Faisceau lumineux vers le bas ;</li> <li>▪ Gauche : Tourner à gauche ;</li> <li>▪ Droite : Tourner à droite ;</li> <li>▪ Rotation rapide : Rotation rapide ;</li> <li>▪ Rotation lente : Rotation à vitesse lente.</li> </ul> | <ul style="list-style-type: none"> <li>▪ Only on condition that the light is connected to wire control, it can be wire controlled.</li> <li>▪ On: Turn on the light;</li> <li>▪ Off: Turn off the light;</li> <li>▪ Up: Head up;</li> <li>▪ Down: Head down;</li> <li>▪ Left : Turn left;</li> <li>▪ Right: Turn right;</li> <li>▪ Fast rotation: Fast speed rotation;</li> <li>▪ Slow rotation: Slow speed rotation.</li> </ul> |
|---|--|