

Scheinwerfer

L52 HHS - Hand-Held-Searchlight

Der L52 HHS ist ein kleiner portabler Handscheinwerfer mit einem Magnetfuss. Durch die kompakte Konstruktion kann er an beliebiger Stelle am Fahrzeug temporär angebracht werden, wenn er gebraucht wird.

Die Abstrahlrichtung ist einstellbar, so dass der L52 HHS dorthin leuchtet, wo das Licht benötigt wird.

Produkteigenschaften:

- **Klein, kompakt, portabel**
- **Zuverlässig durch Verwendung des bewährten L52 Scheinwerfermoduls**
- **Anschluss über den Zigarettenanzünderstecker**
- **Abstrahlrichtung frei einstellbar**
- **Magnetfuss zur Befestigung an beliebiger Stelle an der Karosserie**
- **Zwei Helligkeitsstufen, umschaltbar**
- **12 / 24 V fähig**

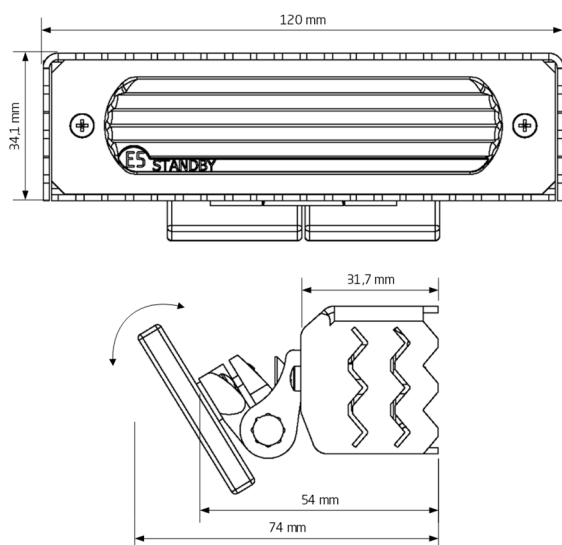
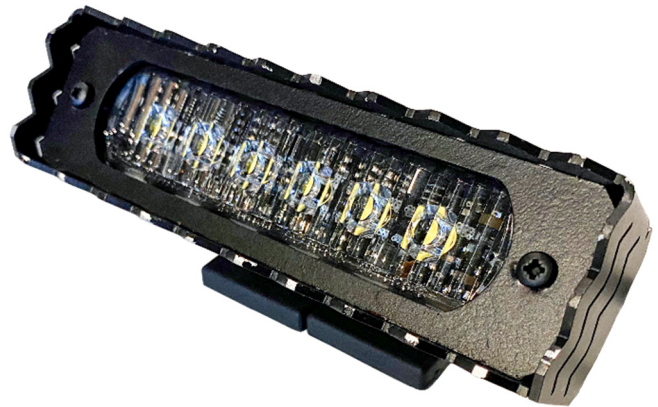

TECHNISCHE DATEN

Betriebsspannung	12 / 24 VDC (10...30 VDC)
Stromaufnahme	bei 12V: 1,0 A bei 24V: 0,5 A
LED-Farbe	weiß
Linsenfarbe	klar
Anzahl LEDs	6
Anschlusskabel	2 m, mit Zigarettenanzünderstecker
Montage	Außenmontage, Magnet
Abmessungen	max. 120 x 34,1 x 74 mm
Schutzklasse	IP 65
Temperaturbereich	
- Lagerung/Transport	-40°C ... +85°C
- Betrieb	-25°C ... +70°C
Gewicht	
- mit Kabel	390 g
- ohne Kabel	190 g
Zulassung	EMV: E5-05235

ARTIKELNUMMER	BEZEICHNUNG
50138490100	L52 HHS - Handheld-Searchlight