

Montageanleitung

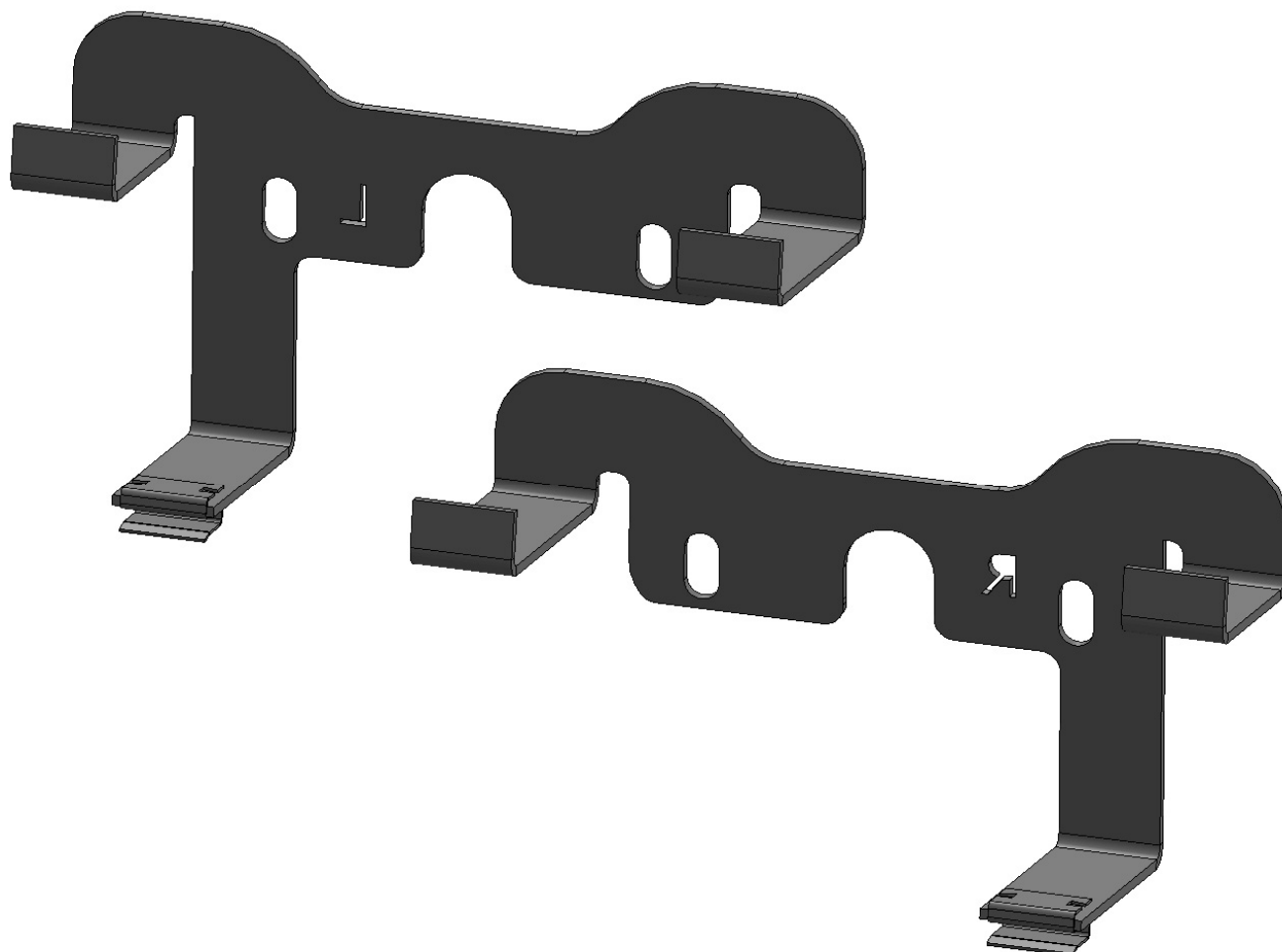

Gültig für folgende Anlagen:

50148400230 - L54, Montagehaltersatz Skoda Octavia IV 2019, schwarz

Dokument: 50148400230980 (A)

Sprache: deutsch

Ausgabedatum: 10/2022

© Standby GmbH, alle Rechte vorbehalten

Bei technischen Fragen wenden Sie sich bitte an Ihren zuständigen Vertriebsmitarbeiter oder an die zentrale Kundenbetreuung

Das Urheberrecht dieses Dokuments bleibt bei der Standby GmbH. Die Dokumentation enthält technische Informationen, die ohne vorherige schriftliche Genehmigung der Standby GmbH weder verändert, kopiert, vervielfältigt, vermietet, ergänzt oder anderweitig verwendet dürfen.

Technische Änderungen vorbehalten.

Allgemeines / Vorbereitung

Lieferumfang: 1x L54, Montagehalter Skoda Octavia IV - FS (L)
1x L54, Montagehalter Skoda Octavia IV - BFS (R)
2x S-Klammer (vormontiert)
4x Zylinder-Schraube M4 x 10
4x Unterlegscheibe 4,2

Hinweis: Die Zulassung 00049 nach ECE R65 XB2 ist nur für den horizontal ausgerichteten Verbau des L54 gültig.

Vorbereitung: Montage des L54 Blitzmoduls an den Halter

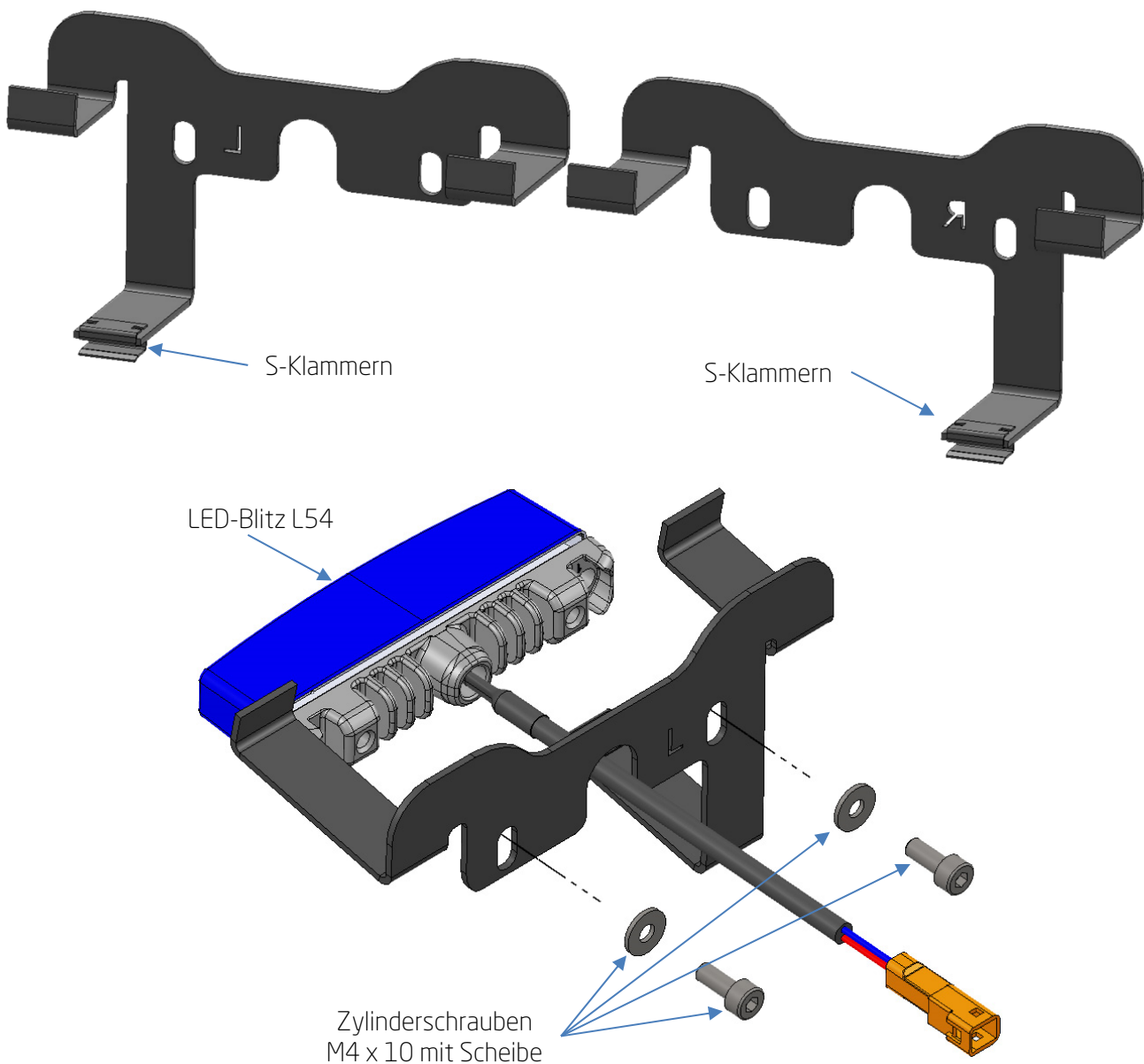

Das L54 Blitzmodul wie gezeigt vormontieren.

Die Zylinderschrauben noch nicht festziehen!

Durch die Langlöcher im Halter wird die Position an die Kühlergrillrippen angepasst, siehe Seite 4.

Montage

Die vorbereiteten Blitzmodule von hinten in die vorgesehenen Kühlergrillrippen bis zum Anschlag aufstecken (ggf. ein geeignetes Werkzeug benutzen). Die Klammern rasten an den Rippen ein und verhindern so ein späteres Lösen.

Die L54 Module werden beim Skoda Octavia IV an der unten gezeigten Position im Kühlergrill eingesetzt (Fahrer und Beifahrerseite symmetrisch).

Die Haltewinkel sind mit „L“ und „R“ gekennzeichnet.

- „L“ = in Fahrtrichtung links
- „R“ = in Fahrtrichtung rechts

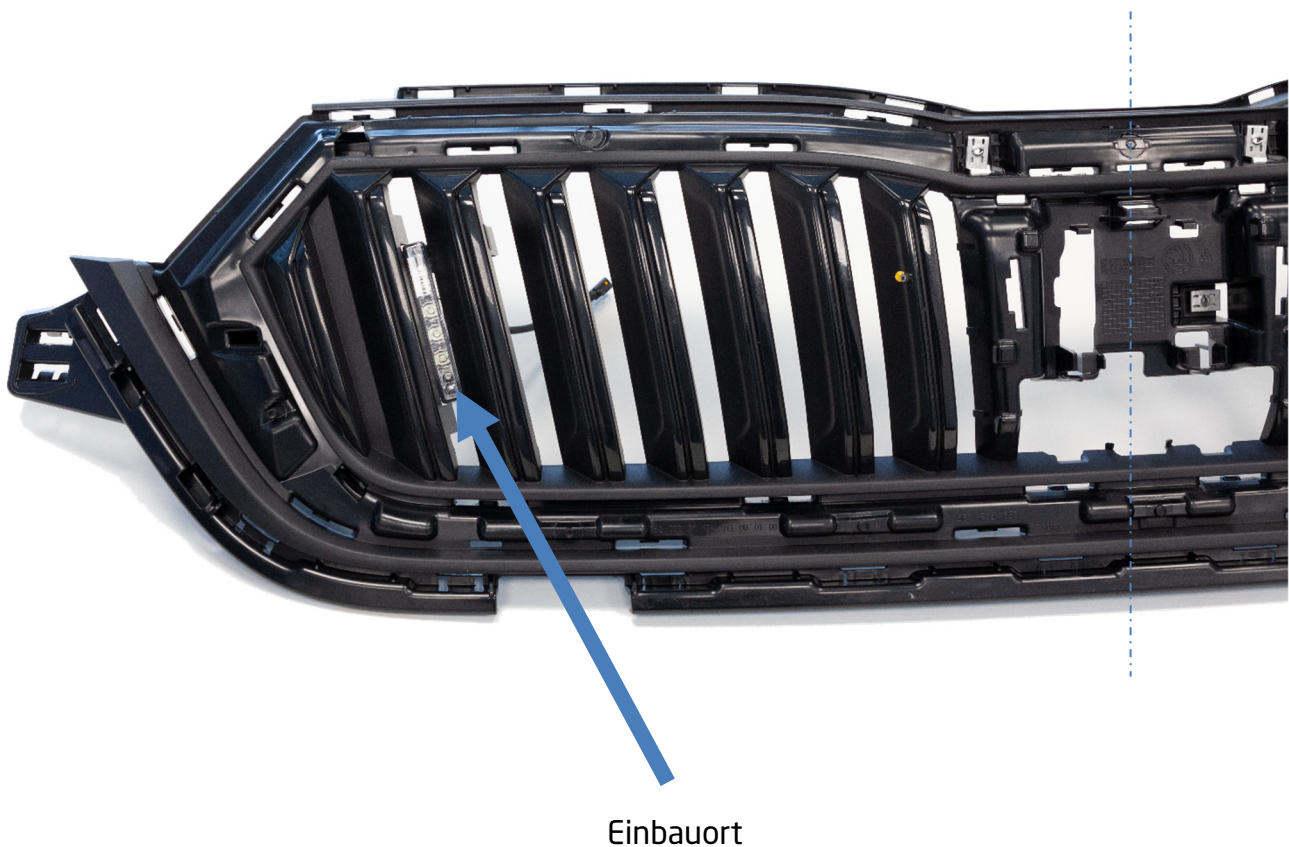

Der elektrische Anschluss erfolgt gemäß der Anleitung des L54.

Montage

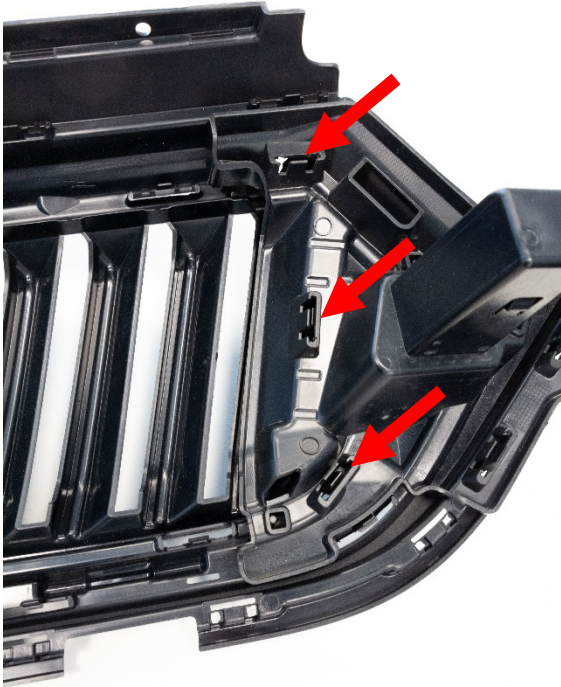

1. Die Rastnasen vorsichtig mit einem Schraubendreher lösen

2. Den Montagehalter unter die obere Abdeckung schieben, so dass er zwischen dem Kühlergrill und der Abdeckung liegt.

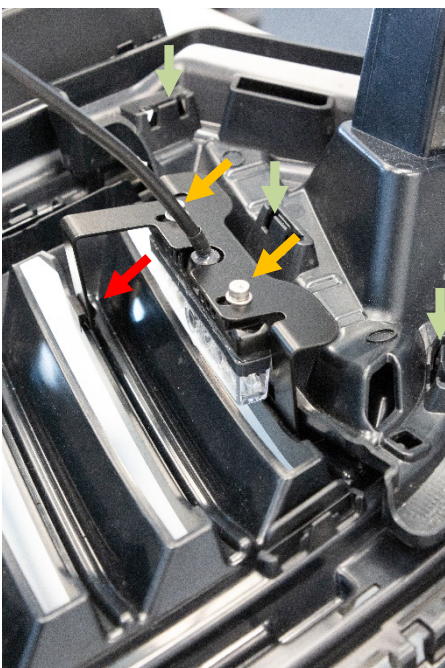

3. Die S-Klammer des Halters auf die Kühlrippe drücken.

Jetzt kann die Abdeckung wieder in die Rastnasen gedrückt werden, bis diese einrasten.

Das Blitzmodul richtet sich von alleine aus und kann nun mit einem Drehmoment von 2 Nm festgeschraubt werden.