

Fixation rampe Type G1 triangle de signalisation manuel MERCURA

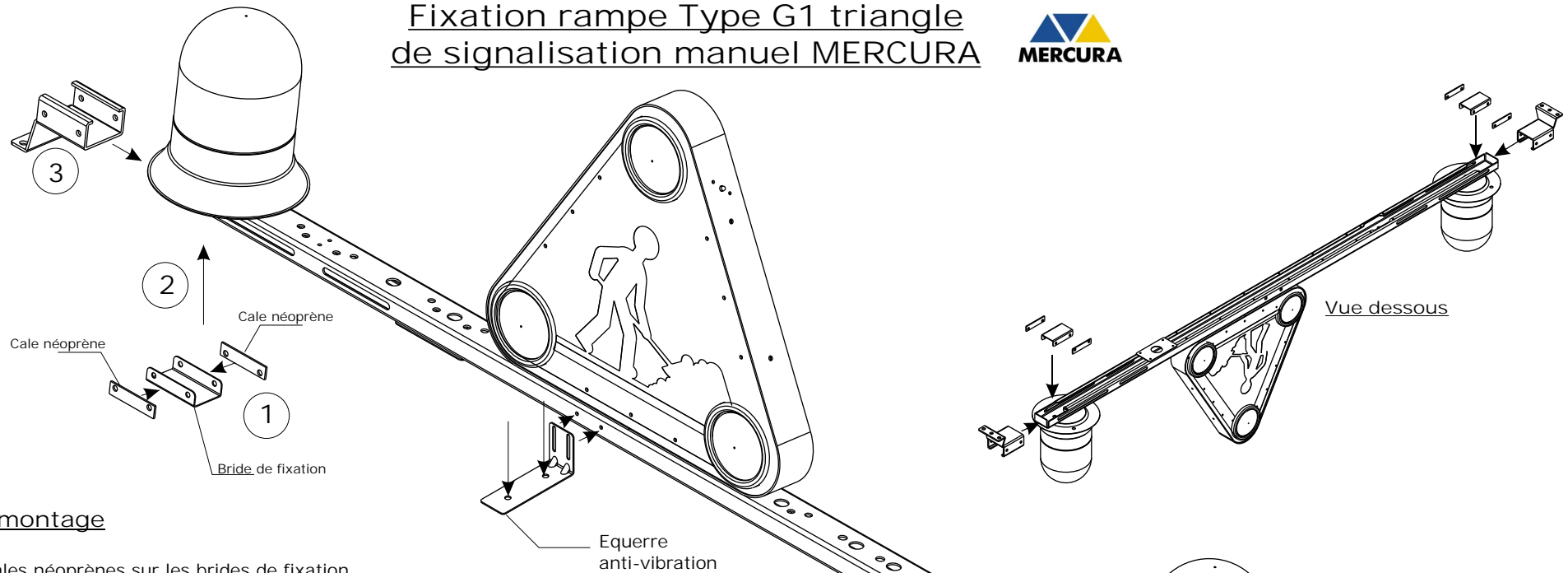

Etapes de montage

- 1- Coller les cales néoprènes sur les brides de fixation
- 2- Insérer les brides de fixation au dessous de la barre
- 3- Insérer les fixations dans la barre, puis serrer l'ensemble fixations / brides à l'aide des 8 vis 6*20, rondelles plates. (Ajouter préalablement du frein filet Loctite 243 sur les vis de fixation)
- 4- Percer le pavillon véhicule Ø 7mm, puis fixer à l'aide des 4 vis 6*20 / rondelles plates / rondelles néoprènes / écrous + Loctite 243.
- 5- Installer l'équerre anti-vibration au milieu de la barre, régler la hauteur puis percer le pavillon et fixer l'équerre.

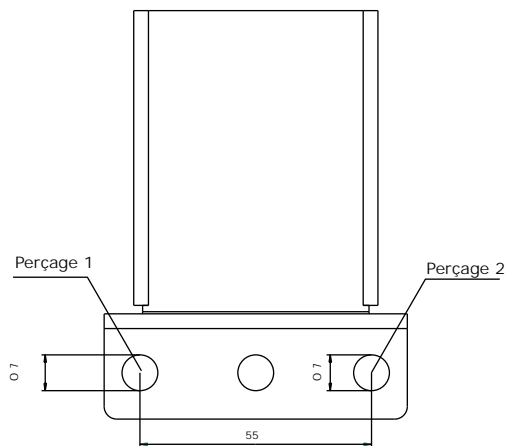
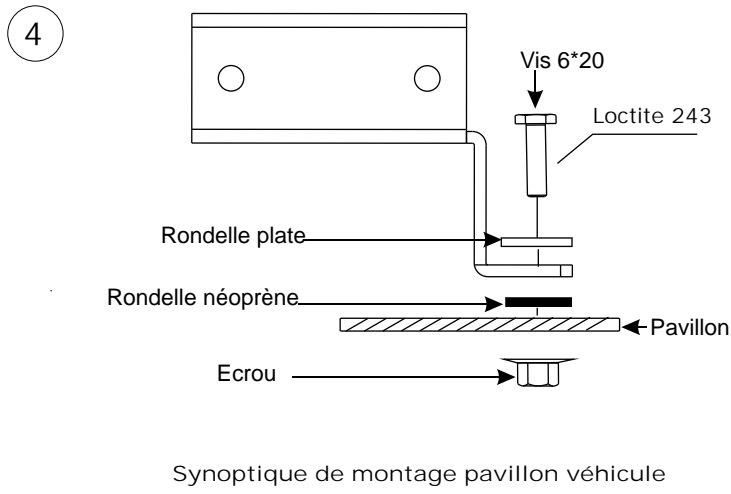

Dimensions de perçage pavillon véhicule

Synoptique de montage pavillon véhicule