

MINISTÈRE DE LA TRANSITION ECOLOGIQUE ET SOLIDAIRE

Tour SEQUOIA  
1, Place Carpeaux  
92800 PUTEAUX

\*\*\*\*\*



COMMUNICATION CONCERNANT / *COMMUNICATION CONCERNING*

- l'homologation / *the approval*
- l'extension d'homologation / *approval extended*
- le refus d'homologation / *approval refused*
- le retrait d'homologation / *approval withdrawn*
- l'arrêt définitif de la production / *production definitely discontinued*

d'un type de feu spécial d'avertissement pour automobiles, en application du Règlement N° 65 / *of a type of special warning lamp for motor vehicles, pursuant to Regulation N° 65.*

Homologation N° / *Approval N°* : 65R00/10 17222      Extension N° / *Extension N°* : -

- 1 Feu spécial d'avertissement à éclat directionnel  
*Special warning lamp directional flashing lamp*  
de couleur bleue  
*blue*
- 2 Le feu spécial d'avertissement a un / ~~deux~~ niveaux d'intensité  
*Special warning lamp has one / ~~two~~ levels of intensity:*  
  
Le feu spécial d'avertissement est composé d'une unité distincte.  
*Special warning lamp consists of one separate unit.*
- 3 Pour les feux spéciaux d'avertissement ayant deux niveaux d'intensité, système employé pour obtenir une intensité renforcée de jour :  
*For special warning lamps having two levels of intensity, indicate the system used to obtain increased intensity at day-time:*
- 4 Source lumineuse utilisée :  
*Used light source:*
  - Catégorie de lampe à incandescence : -  
*Category of filament lamp:*  
ou / *or*
  - Source lumineuse à décharge : OUI / NON  
*Gas discharge light source: YES / NO*  
ou / *or*
  - Source lumineuse à DEL : OUI / ~~NON~~ (18)  
*LED YES / ~~NO~~*  
ou / *or*
  - Module d'éclairage: OUI / NON  
*Light source module: YES / NO*
  - Code d'identification spécifique du module d'éclairage: -  
*Light source module specific identification code:*

- 5 Tension nominale de feu spécial d'avertissement : 12V ou / or 24V  
*Rated voltage of warning special warning lamp:*
- 6 Marque ou désignation commerciale : MERCURA DIPA MX150-B  
*Trade name or mark:*
- 7 Nom et adresse du fabricant : MERCURA  
*Manufacturer' s name and address:* Rue Louis Pasteur – Z.A Les Gailletrous  
41260 La Chaussée Saint Victor
- 8 Le cas échéant; nom et adresse du représentant du fabricant: -  
*If applicable, name and address of manufacturer' s representative:*
- 9 Présenté à l'homologation le : 02/11/2017  
*Submitted for approval on:*
- 10 Service technique chargé des essais d'homologation : UTAC  
*Technical service responsible for approval tests:*
- 11 Date du procès-verbal délivré par ce service : 03/11/2017  
*Date of report issued by that service:*
- 12 Numéro du procès-verbal délivré par ce service: 17/08373  
*Number of report issued by that service:*
- 13 L'homologation est : accordée / *granted*  
*Approval is:* ~~refusée / refused~~  
~~étendue / extended~~  
~~retirée / withdrawn~~
- 14 Motif(s) de l'extension (le cas échéant) : -  
*Reason(s) of extension (if applicable):*
- 15 Lieu : PARIS  
*Place:*
- 16 Date : 09 NOV. 2017  
*Date:*
- 17 Signature :   
*Signature:*
- 18 Les documents déposés au Service Administratif qui a délivré l'homologation peuvent être obtenus sur demande.  
*The documents deposited with the Administrative Service which has granted may be obtained on request.*

D. KOPACZEWSKI

## INSTALLATION :

Le montage du feu spécial d'avertissement doit être réalisé de telle façon à être conforme à la législation propre à chaque pays.

Montage type de feux de pénétrations pour 2 roues :

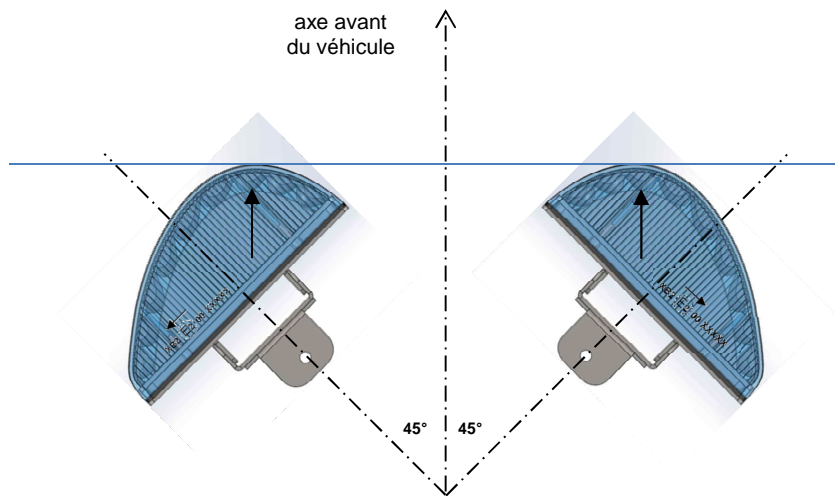

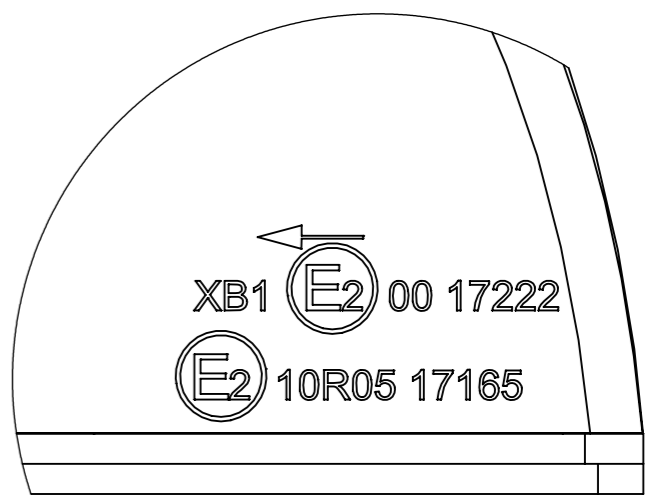
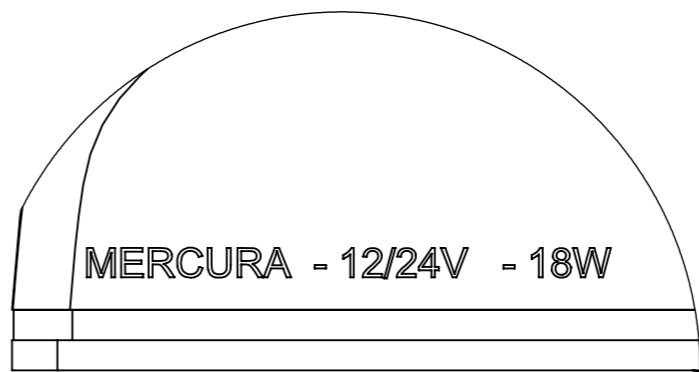
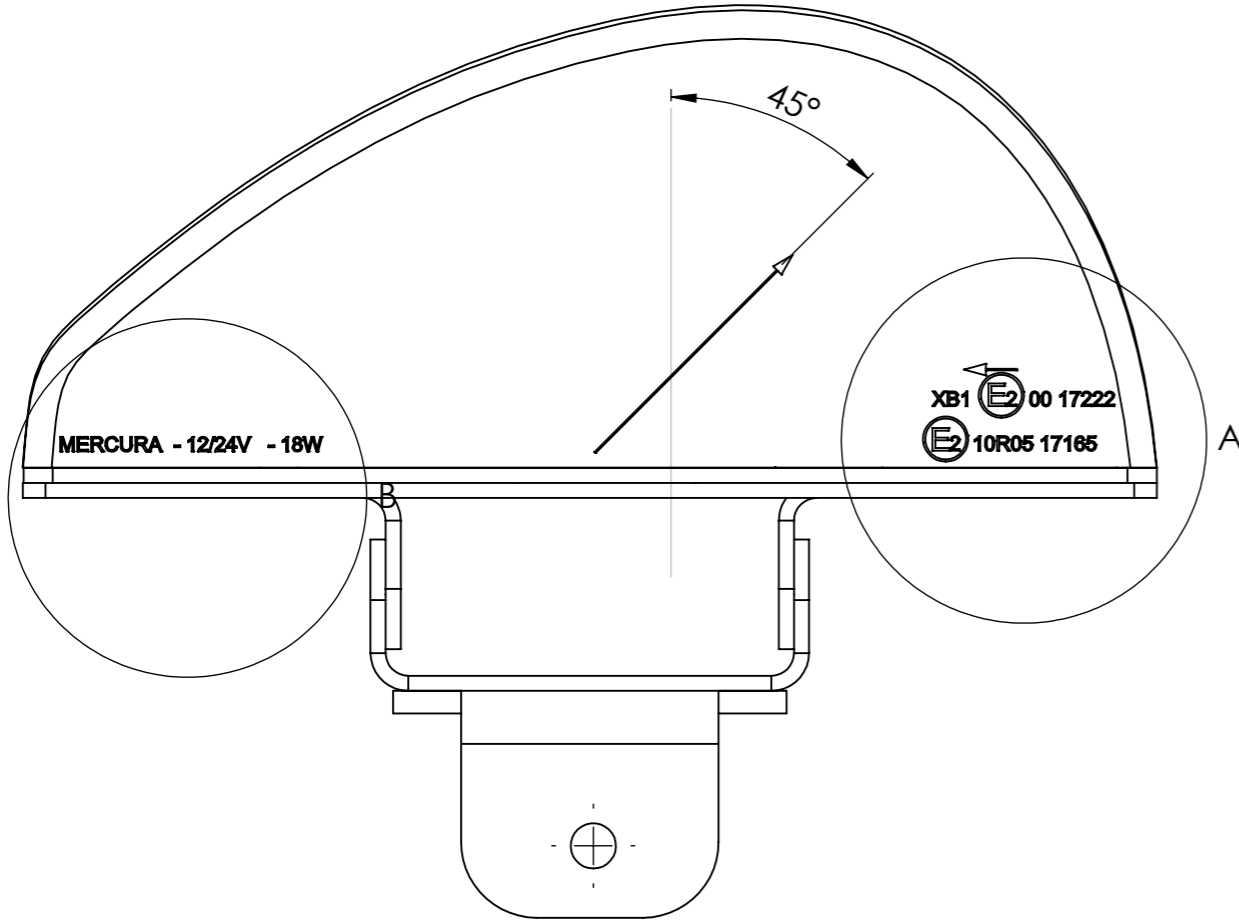

DÉTAIL A  
ECHELLE 2 : 1

DÉTAIL B  
ECHELLE 2 : 1

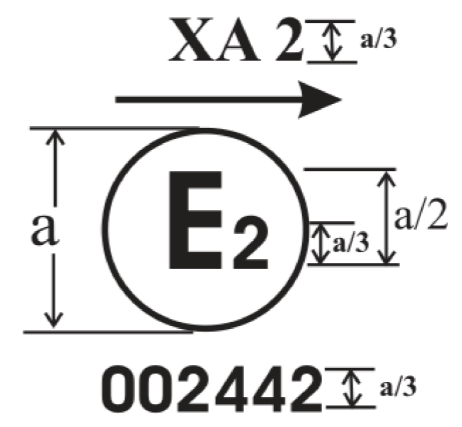
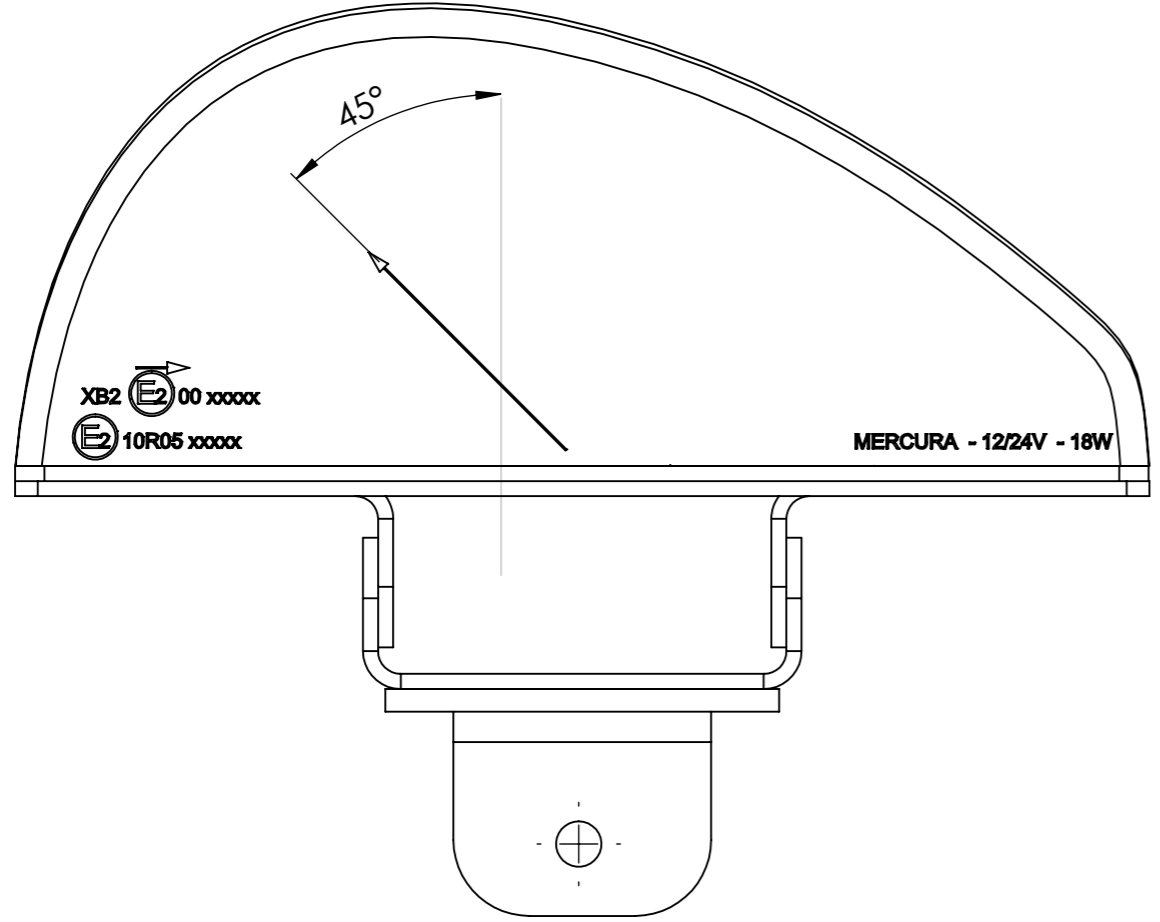

REGLE POUR LE MARQUAGE

A Etiquette d'identification obligatoire, apposée sur chaque article  
le code article+ indice,  
le code fournisseur F00... (base adonix)  
la date de production 2 chiffres pour la semaine et 2 pour l'année (ex 1617 -> semaine 16 de l'année 2017).

SAUF INDICATION CONTRAIRE: LES COTES SONT EN MILLIMETRES		MATERIAU:		NE PAS CHANGER L'ECHELLE	
TOLERANCES: ISO 2768-mk		FINITION: Brut			
LINEAIRES:		CASSER LES ANGLES VIFS			
ANGULAIRES:					
last Rev.	MTHAUVIN	06/11/2017		Description	
AUTEUR		24/07/2017	Volume: mm3	Homologation Feu moto DIPA MX150-B	
NOM		DATE	Epaisseur: mm		
Ce document est la propriété de			Masse: g	CODE ADONIX: 00000-00	
			Pas de rayures ou traces de choc sur les faces déclarées "d'aspect" (visible à 30cm, éclairage de 700 à 1000 lux)		No. DE PLAN: PL-6659-DE
Il ne peut être reproduit ou communiqué sans son accord					FEUILLE 1 SUR 5
				ECHELLE:1:2	A3

