

# L-TRIPOD

(Références 23492; 23493; 23494; 23495; 23496)

Léger, robuste et d'une puissance lumineuse inégalée, L-TRIPOD est un mât d'éclairage et de signalisation transportable entièrement à leds. 4 PROJOLED orientables et 1 GYROLED® (en option) sont installés à l'extrémité d'un mât coulissant en ABS noir dont la hauteur déployée peut atteindre près de 3 mètres. L'ensemble repose sur un trépied rétractable en aluminium.

Alimenté par le biais d'un connecteur allume cigare, il peut être également équipé d'une batterie afin de rendre son utilisation autonome.

Pour la commodité du transport, L-TRIPOD est livré avec sa housse spécialement adaptée.

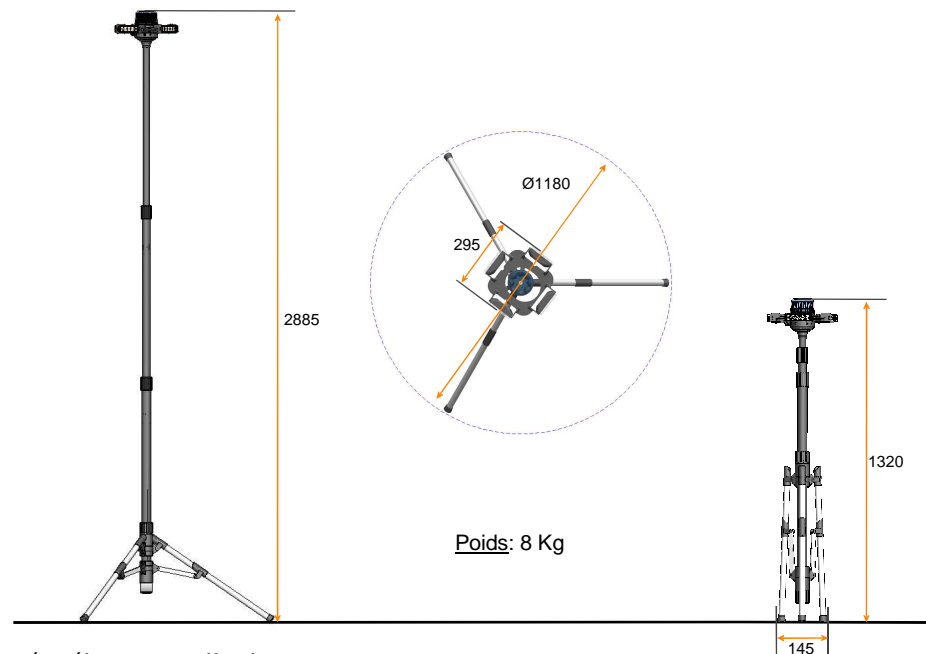

## Données électriques d'utilisation

Modèle connecteur allume-cigare : 10 volts à 30 volts

Modèle autonome sur batterie : 12 volts

Fusible : 8A

## Consommation sans GYROLED®

- 3,6A sous 13,5 volts
- 1,8A sous 27 volts

## Consommation avec GYROLED® Rotatif Classe 1

- 4,6A sous 13,5 volts
- 2,3A sous 27 volts

## Consommation avec GYROLED® Flash Classe 1

- 4,7A sous 13,5 volts
- 2,3A sous 27 volts

## SELECTION 2 OU 4 PROJOLED

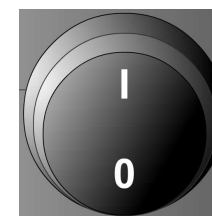
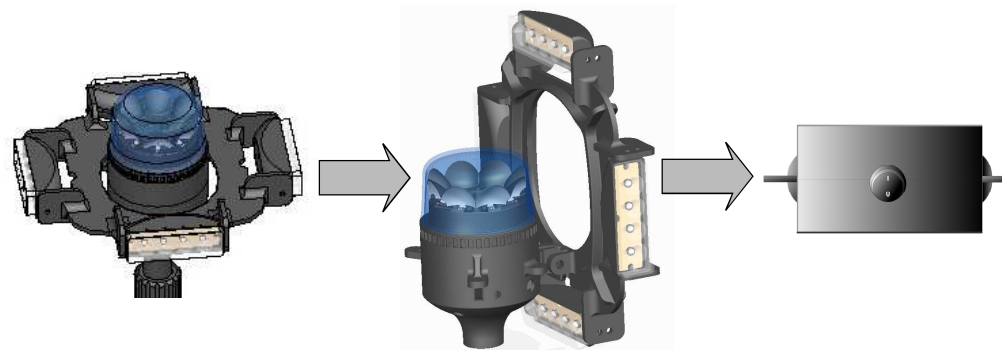

1 : 4 PROJOLED  
0 : 2 PROJOLED

## COMMANDES PROJOLED ET GYROLED

Commandes sur Connecteur Allume-cigare

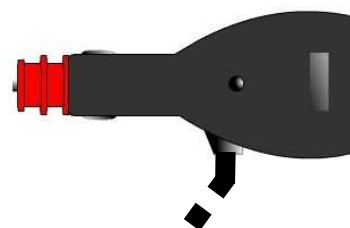

Bouton de commande GYROLED® (selon option) (led bleue)

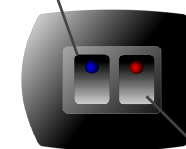
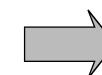

Bouton de commande PROJOLEDS (led rouge)



MERCURA vous remercie de votre confiance

## NOTRE DOCUMENTATION TECHNIQUE SUR NOTRE SITE INTERNET



<http://www.mercura.fr/>

Rubrique Support / Assistance Produits



## SERVICE APRES-VENTE



**08 10 57 52 52**

Prix d'un appel local

[support@mercura.fr](mailto:support@mercura.fr)

Du lundi au jeudi : 09h-12h et 14h-17h

Du vendredi : 09h-12h et 14h-16h

## CONDITIONS DE GARANTIE

Nous vous invitons à consulter nos conditions de vente pour connaître la garantie de votre produit.

Toute demande de prise en charge doit faire l'objet d'un accord de retour :

**Formulaire disponible sur notre site internet**

<http://www.mercura.fr/>

Rubrique : Support / Demande accord de retour produits

Nous restons à votre disposition pour toutes questions relatives à votre Garantie MERCURA.