

Fixations universelles à coller pour rampes

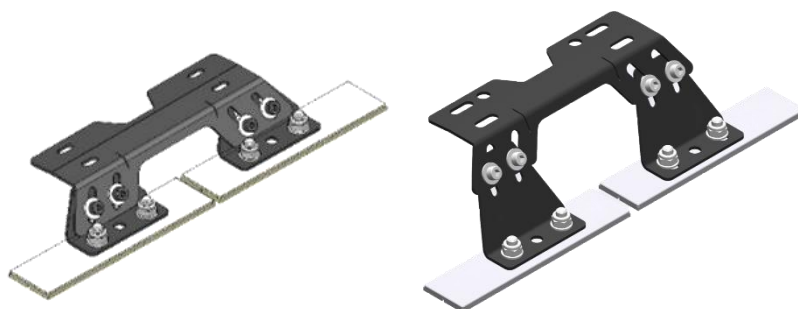

Nos fixations à coller sont conçues pour être compatibles avec nos différentes gammes de rampes de signalisation : VEGA, VEGA FX, Mini VEGA, M, W3. Universelles, elles s'adaptent à tout type de véhicule léger ou utilitaire.

Nous avons sélectionné des adhésifs 3M™ pour leurs performances inégalables. Les tests réalisés en soufflerie, par une société externe, attestent d'une tenue des fixations à coller jusqu'à 250 km/h !

Associées au faisceau plat à coller de la rampe VEGA FX, vous bénéficierez d'une installation complète sans perçage de la carrosserie. Cette solution est idéale pour la revente du véhicule ou pour vos véhicules en location.

Les fixations réhaussées ont été étudiées spécialement pour les véhicules équipés de barres de toit.

Composition du kit : une paire de fixation à coller, lingette dégraissante et manuel technique.

Les + produit

- Facilité d'installation
- Idéales pour une installation sans perçage
- Résistantes
- Universelles avec tout type de véhicule

Caractéristiques

- Fixations adaptatives
- Adhésif 3M™
- Testées jusqu'à 250 km/h
- Acier traité anti-corrosion
- Couleur : Noir mat (RAL 9017) et acier brut
- Compatibles : Mini VEGA, VEGA, VEGA FX, M, W3

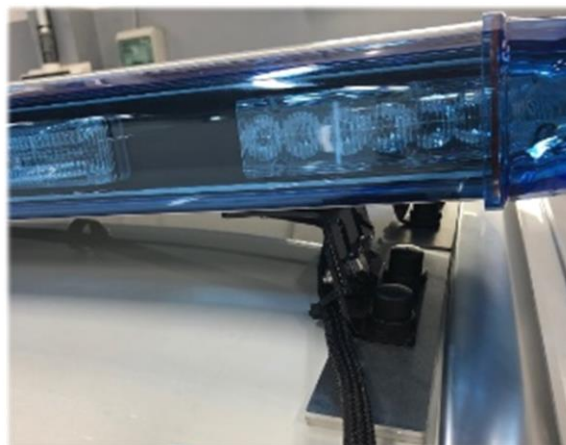

Référence	Code article
Fixations à coller	34798
Fixations réhaussées à coller	35991

Informations techniques

Tests réalisés en soufflerie par un centre scientifique indépendant (CSTB).

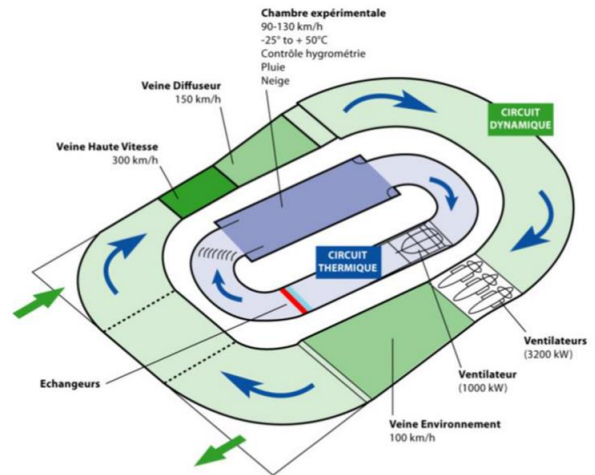

Dimensions produit

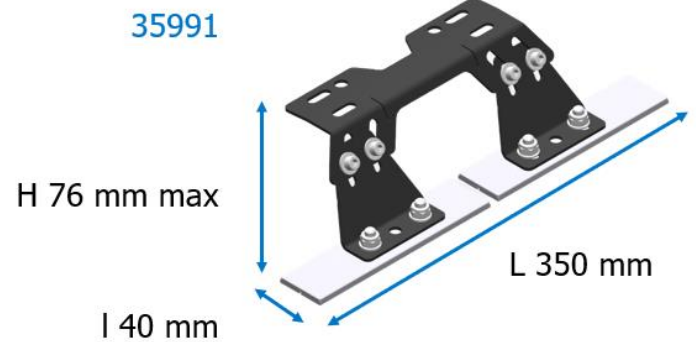
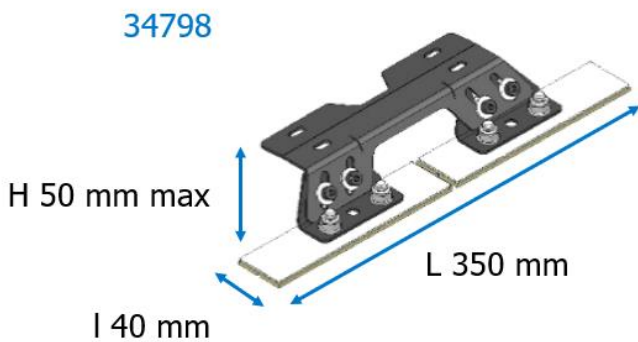

Installation

Pour obtenir une installation et des performances optimales, merci de vous référer aux recommandations d'installation figurant dans la notice.